

NEWS RELEASE

SHOKO CHUKIN BANK



人を思う。未来を思う。

商工中金

2022年3月4日

商工中金

本部組織の見直しについて (サステナビリティ推進室・D&I推進部の新設等)

1. 趣旨

商工中金は、2022年4月1日付で、金融機関を取り巻く環境変化に即した構造改革を一層加速すべく、下記の通り、組織の再編成を実施します。お客さまをはじめ多くのステークホルダーの皆様と建設的な対話と相互理解を深め、お客さまの未来への取り組みを支援していくことで、サステナブルな社会の実現に貢献してまいります。

2. 組織改正内容

2. 1 「サステナビリティ推進室」の設置

気候変動リスクへの対応をより一層推進するため、現行の経営企画部内に新たに「サステナビリティ推進室」を設置します。サステナビリティ推進室では、環境及び社会に配慮した持続可能な事業活動に関する事項を統括、推進します。

2. 2 「D&I推進部」及び「人づくり支援室」の設置

現行のD&I（ダイバーシティ&インクルージョン）推進室を改組し、「D&I推進部」を設置します。併せて「研修室」を改組し、D&I推進部内に「人づくり支援室」を設置します。

D&I推進部では、役職員全員が多様な価値観を認め合い、働きがいを持って活躍する組織の実現に取り組んでまいります。また、人づくり支援室をD&I推進部内に設置することで「職員の能力開発に関する施策」もあわせて推進し、職員一人ひとりの「お客様の価値向上のために変革し続ける人材への成長」のサポートに取り組んでまいります。

2. 3 「キャリアサポート部」の設置

中長期的な当金庫の人事戦略を見据え、職員のキャリア開発をサポートするオープンな組織であることを明確化するため、現行の「人事部」を「キャリアサポート部」に改組いたします。

2. 4 「サービスオフィス」の設置

お客さまの事務手続きに集中対応する「サービスオフィス」を新たに設置します。迅速かつ効率的な事務処理の実現によりこれまで以上に顧客サービスの質・量の向上に取り組んでまいります。

なお、改正後の本部組織図は次ページをご覧ください。

3. 実施日

2022年4月1日(金)

組織図

(現行)

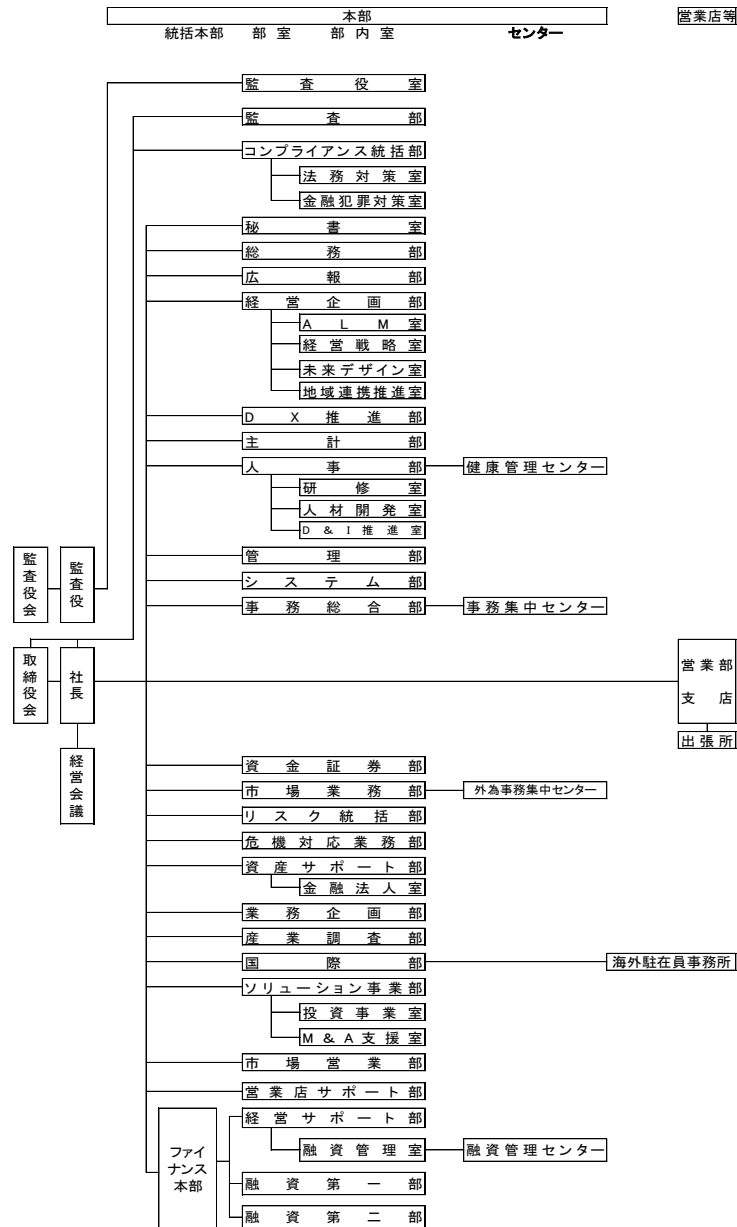

(改正後)

